

## GEMÜ B42

### Pneumatisch betätigter 2/2-Wege-Kugelhahn



#### Merkmale

- Für Vakuumanwendungen geeignet
- Wartungsarme und zuverlässige Spindelabdichtung
- Anti-Statik Einheit

#### Beschreibung

Der dreiteilige 2/2-Wege-Kugelhahn aus Metall GEMÜ B42 wird pneumatisch betätigt. Die Sitzdichtung besteht aus PTFE.

#### Technische Details

- **Medientemperatur:** -20 bis 180 °C
- **Umgebungstemperatur:** -20 bis 60 °C
- **Betriebsdruck:** 0 bis 63 bar
- **Nennweiten:** DN 8 bis 100
- **Körperformen:** Durchgangskörper
- **Kugelformen:** Regelkugel
- **Anschlussarten:** Flansch | Gewinde | Stutzen
- **Anschlussnormen:** ASME | DIN | EN | ISO | NPT
- **Körperwerkstoffe:** 1.4408, Feingussmaterial
- **Dichtwerkstoffe:** PTFE
- **Konformitäten:** ASME GEMÜ B31.3 | ATEX | EAC | FDA | Sauerstoff | TA-Luft | VO (EG) Nr. 1935/2004 | VO (EG) Nr. 2023/2006 | VO (EU) Nr. 10/2011

Technische Angaben abhängig von der jeweiligen Konfiguration



Weitere Informationen  
Webcode: GW-B42



## Produktlinie

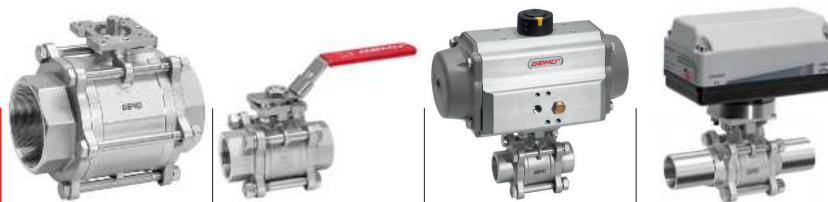

GEMÜ BB02

GEMÜ B22

GEMÜ B42

GEMÜ B52

<b>Antriebsart</b>				
ohne Antrieb	●	-	-	-
manuell	-	●	-	-
pneumatisch	-	-	●	-
elektromotorisch	-	-	-	●
<b>Nennweiten</b>	DN 8 bis 100	DN 8 bis 100	DN 8 bis 100	DN 8 bis 100
<b>Medientemperatur</b>	-40 bis 180 °C	-20 bis 180 °C	-20 bis 180 °C	-20 bis 180 °C
<b>Betriebsdruck</b>	0 bis 63 bar	0 bis 63 bar	0 bis 63 bar	0 bis 63 bar
<b>Anschlussarten</b>				
Flansch	●	●	●	●
Gewinde	●	●	●	●
Stutzen	●	●	●	●
<b>Konformitäten</b>				
ASME GEMÜ B31.3	●	●	●	●
ATEX	●	●	●	●
EAC	●	●	●	●
FDA	●	●	●	●
Funktionale Sicherheit	●	-	-	-
Sauerstoff	●	●	●	●
TA-Luft	●	●	●	●
VO (EG) Nr. 1935/2004	●	●	●	●
VO (EG) Nr. 2023/2006	●	●	●	●
VO (EU) Nr. 10/2011	●	●	●	●

## Vergleich Anwendungsbereich Antriebe



GEMÜ ADA/ASR

GEMÜ DR/SC

GEMÜ GDR/GSR

Branchen	GEMÜ ADA/ASR	GEMÜ DR/SC	GEMÜ GDR/GSR
Chemietechnik	●	●	●
Oberflächentechnik	●	●	●
Wasseraufbereitung	●	●	●
Maschinenbau	●	●	●
Energie- und Umwelttechnik	●	●	●
Lebensmitteltechnik	●	●	●
Semiconductor	●	●	●
Medizintechnik	●	●	●
Pharmazie	●	●	●

## Produktbeschreibung

### Aufbau

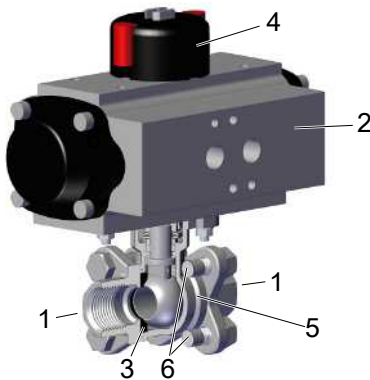

Position	Benennung	Werkstoffe
5	Kugelhahnkörper	1.4408 / CF8M
1	Anschlüsse für Rohrleitung	1.4408 / CF8M, 1.4409 / CF3M Schweißanschlüsse
2	Pneumatischer Antrieb	Aluminium
4	Stellungsanzeige	
6	Bolzen	A2 70
3	Dichtung	PTFE

## Druckentlastungsbohrung

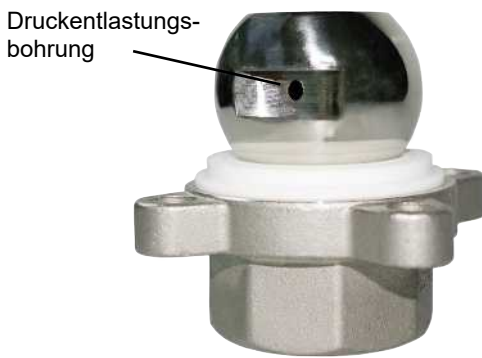

## Das Spindeldichtsystem

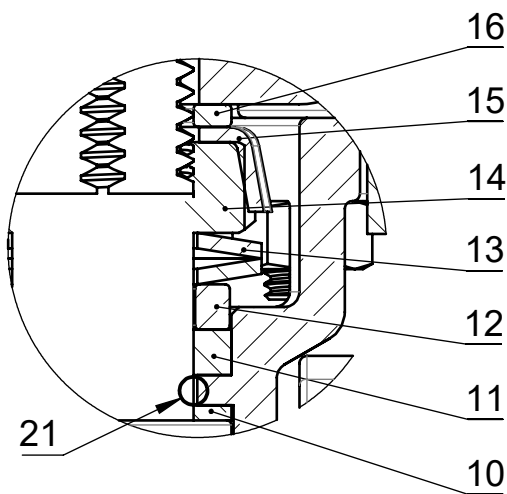

Position	Benennung	Material
10	Dichtung	PTFE
11	V-Ring	PTFE
12	Edelstahlbuchse	SS304 – 1.4301
13	Tellerfeder	SS304 – 1.4301
14	Spindelmutter	A2 70
15	Verschlusskappe	SS304 – 1.4301
16	Unterlegscheibe	SS304 – 1.4301
21	O-Ring (Spindelabdichtung)	Viton

### Lange Lebensdauer durch dreifache Spindelabdichtung

**- Kegelförmige Spindelabdichtung:**

Die im 45° Winkel ausgerichtete Dichtung **10** verhindert zuverlässig das Austreten von Medium beim Betätigen der Spindel

**- O-Ring:**

Stabilisierende Spindelabdichtung **21** mit geringem Verschleiß und langer Lebensdauer

**- Vorgespannte sich selbst nachstellende Spindelabdichtung:**

Die Spindelpackung besteht aus mehreren V-Ringen **11**, der Tellerfeder **13** und der Edelstahlbuchse **12**. Die Tellerfeder **13** wird über die Spindelmutter **14** vorgespannt. Die Vorspannkraft wird über die Edelstahlbuchse **12** auf die V-Ringe **11** verteilt und verhindert so den Austritt von Medium. Durch die Vorspannung ist auch nach langer Betriebszeit eine wartungsarme und zuverlässige Spindelabdichtung gegeben.

## Anwendung

- Heizungssysteme
- Getränkeindustrie
- Lebensmittelindustrie
- Chemie
- Trinkwasserinstallation
- Prozessindustrie
- Gebäudetechnik

## Verfügbarkeiten

Anschlussarten <sup>1)</sup>	Körperwerkstoffe <sup>2)</sup>		Steuerfunktionen <sup>3)</sup>	
	Code 37	Code C7	Code 1, 2, 3	Code Q, T, U
<b>Stutzen (Code 17, 19, 59, 60)</b>	-	X	X	-
<b>Gewindemuffe (Code 1, 31)</b>	X	-	X	-
<b>Flansch (Code 8, 11)</b>	X	-	-	X

### 1) Anschlussart

Code 1: Gewindemuffe DIN ISO 228

Code 31: NPT Innengewinde

Code 8: Flansch EN 1092, PN 16, Form B, Baulänge FTF EN 558 Reihe 1, ISO 5752, basic series 1

Code 11: Flansch EN 1092, PN 40, Form B, Baulänge FTF EN 558 Reihe 1, ISO 5752, basic series 1

Code 17: Stutzen EN 10357 Serie A / DIN 11866 Reihe A ehemals DIN 11850 Reihe 2

Code 19: Stutzen DIN EN 12627

Code 59: Stutzen ASME BPE / DIN EN 10357 Serie C (ab Ausgabe 2022) / DIN 11866 Reihe C

Code 60: Stutzen ISO 1127 / DIN EN 10357 Serie C (Ausgabe 2014) / DIN 11866 Reihe B

### 2) Werkstoff Kugelhahn

Code 37: 1.4408 / CF8M (Körper, Anschluss), 1.4401 / SS316 (Kugel, Welle)

Code C7: 1.4408 / CF8M (Körper), 1.4409 / CF3M (Anschluss), 1.4401 / SS316 (Kugel, Welle)

### 3) Steuerfunktion

Code 1: In Ruhestellung geschlossen (NC)

Code 2: In Ruhestellung geöffnet (NO)

Code 3: Beidseitig angesteuert (DA)

Code Q: In Ruhestellung geschlossen (NC), Antrieb quer zur Rohrleitung montiert

Code T: Beidseitig angesteuert (DA), Antrieb quer zur Rohrleitung montiert

Code U: In Ruhestellung geöffnet (NO), Antrieb quer zur Rohrleitung montiert

## Regelkugel

DN 15 bis DN 100

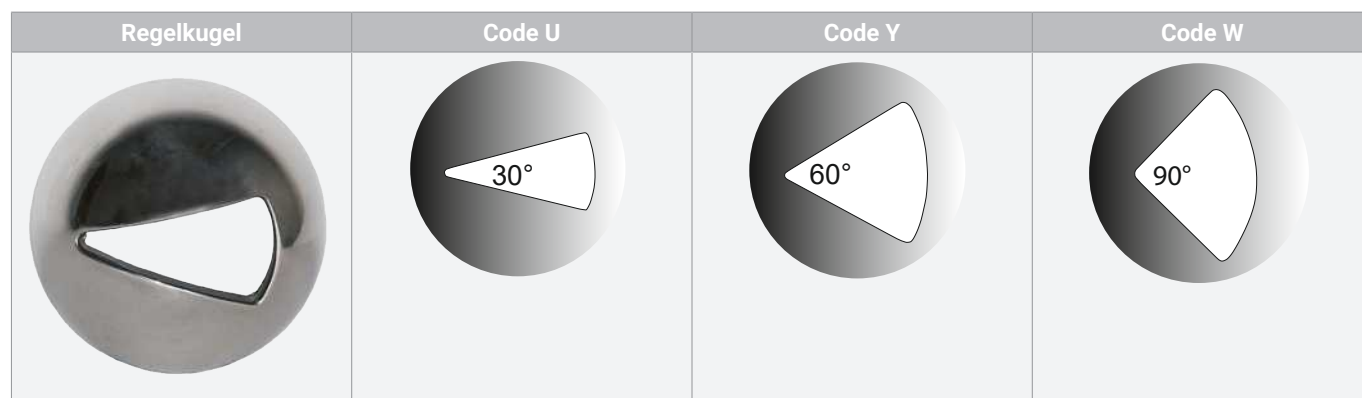

Hinweis: Bei Standard-Durchgangskörper kann nicht nachträglich die Regelkugel nachgerüstet werden.

**Antriebszuordnung****GEMÜ Typ GDR/GSR**

DN	Doppeltwirkend GDR	Code	Einfachwirkend GSR	Code
8	GDR0032 F03 S09	HR03AT	GSR0050 SC5F03/05 S11	GR05SW
10	GDR0032 F03 S09	HR03AT	GSR0050 SC5F03/05 S11	GR05SW
15	GDR0032 F03 S09	HR03AT	GSR0050 SC5F03/05 S11	GR05SW
20	GDR0050 F03/05 S11	HR05AW	GSR0065 SC5F05/07 S14	GR06SP
25	GDR0050 F03/05 S11	HR05AW	GSR0075 SC5F05/07 S14	GR07SP
32	GDR0050 F03/05 S11	HR05AW	GSR0075 SC5F05/07 S14	GR07SP
40	GDR0065 F05/07 S14	HR06AP	GSR0085 SC5F05/07 S14	GR08SP
50	GDR0085 F05/07 S17	HR08AC	GSR0115 SC5F07/10 S17	GR11SE
65	GDR0085 F05/07 S17	HR08AC	GSR0125 SC5F07/10 S17	GR12SE
80	GDR0085 F05/07 S17	HR08AC	GSR0125 SC5F07/10 S17	GR12SE
100	GDR0100 F07/10 S17	HR10AE	GSR0140 SC5F10/12 S22	GR14SA

**GEMÜ Typ ADA/ASR**

DN	Doppeltwirkend ADA	Code	Einfachwirkend ASR	Code
8	ADA0020U F04 S14S11	BU02AA	ASR0020US08 F04 S14S11	AU02FA
10	ADA0020U F04 S14S11	BU02AA	ASR0020US08 F04 S14S11	AU02FA
15	ADA0020U F04 S14S11	BU02AA	ASR0020US08 F04 S14S11	AU02FA
20	ADA0020U F04 S14S11	BU02AA	ASR0040US14 F04 S14 S11	AU04KA
25	ADA0040U F05 S14S11	BU04AB	ASR0040US14 F05 S14 S11	AU04KB
32	ADA0040U F05 S14S11	BU04AB	ASR0040US14 F05 S14S11	AU04KB
40	ADA0040U F05 S14S11	BU04AB	ASR0080US14 F05/07 S17S14	AU08KC
50	ADA0080U F05/F07 S17S14	BU08AC	ASR0200 US14 F05/07 S17S14	AU20KE
65	ADA0080U F05/F07 S17S14	BU08AC	ASR0300US14 F07/10 S22	AU30KD
80	ADA0130U F05/F07 S17S14	BU13AC	ASR0300US14 F07/10 S22	AU30KD
100	ADA0200U F07/F10 S17S14	BU20AC	ASR0500US14 F07/10 S22	AU50KD

**GEMÜ Typ DR/SC**

DN	Doppeltwirkend DR	Code	Einfachwirkend SC	Code
8	DR0015U F04 S11	DU01AO	SC0015USC8F04 S11	SU01VO
10	DR0015U F04 S11	DU01AO	SC0015USC8F04 S11	SU01VO
15	DR0015U F04 S11	DU01AO	SC0015USC8F04 S11	SU01VO
20	DR0015U F04 S11	DU01AO	SC0030U 6F04 S11	SU03KO
25	DR0030U F05/07 S14	DU03AP	SC0060U 6F05/07 S14	SU06KP
32	DR0030U F05/07 S14	DU03AP	SC0060U 6F05/07 S14	SU06KP
40	DR0030U F05/07 S14	DU03AP	SC0100U 6F05/07 S17D11	SU10KC
50	DR0060U F05/07 S17	DU06AC	SC0150U 6F05/07 S17	SU15KC
65	DR0060U F05/07 S17	DU06AC	SC0220U 6F07/10 S22	SU22KD
80	DR0100U F05/07 S17	DU10AC	SC0220U 6F07/10 S22	SU22KD
100	DR0150U F07/10 S22	DU15AD	SC0450U 6F10/12 S27	SU45KG

## Bestelldaten

Die Bestelldaten stellen eine Übersicht der Standard-Konfigurationen dar.

Vor Bestellung die Verfügbarkeit prüfen. Weitere Konfigurationen auf Anfrage.

Produkte, die mit **fett markierten Bestelloptionen** bestellt werden, stellen sog. Vorzugsbaureihen dar. Diese sind abhängig von der Nennweite schneller lieferbar.

## Bestellcodes

1 Typ	Code
Kugelhahn, Metall, pneumatisch betätigt, dreiteilig, Aluminium-Doppelkolbenantrieb, wartungsarme Spindelabdichtung und ausblässere Welle, mit Anti-Statik-Einheit	B42

2 DN	Code
DN 8	8
DN 10	10
DN 15	15
DN 20	20
DN 25	25
DN 32	32
DN 40	40
DN 50	50
DN 65	65
DN 80	80
DN 100	100

3 Gehäuseform / Kugelform	Code
<b>Zweiwege-Durchgangskörper</b>	<b>D</b>
Zweiwege-Durchgangskörper, V-Kugel 30° (KV-Wert siehe Datenblatt)	U
Zweiwege-Durchgangskörper, V-Kugel 90° (KV-Wert siehe Datenblatt)	W
Zweiwege-Durchgangskörper, V-Kugel 60° (KV-Wert siehe Datenblatt)	Y

4 Anschlussart	Code
<b>Stutzen</b>	
Stutzen EN 10357 Serie A / DIN 11866 Reihe A ehemals DIN 11850 Reihe 2	17
<b>Stutzen DIN EN 12627</b>	<b>19</b>
Stutzen ASME BPE / DIN EN 10357 Serie C (ab Ausgabe 2022) / DIN 11866 Reihe C	59
<b>Stutzen ISO 1127 / DIN EN 10357 Serie C (Ausgabe 2014) / DIN 11866 Reihe B</b>	<b>60</b>
<b>Gewindemuffe</b>	
<b>Gewindemuffe DIN ISO 228</b>	<b>1</b>
NPT Innengewinde	31
<b>Flansch</b>	
Flansch EN 1092, PN 16, Form B, Baulänge FTF EN 558 Reihe 1, ISO 5752 basic series 1	8

4 Anschlussart	Code
<b>Flansch EN 1092, PN 40, Form B, Baulänge FTF EN 558 Reihe 1, ISO 5752 basic series 1</b>	<b>11</b>

5 Werkstoff Kugelhahn	Code
<b>1.4408 / CF8M (Körper, Anschluss), 1.4401 / SS316 (Kugel, Welle)</b>	<b>37</b>
1.4408 / CF8M (Körper), 1.4409 / CF3M (Anschluss), 1.4401 / SS316 (Kugel, Welle)	C7

6 Dichtwerkstoff	Code
<b>PTFE</b>	<b>5</b>

7 Steuerfunktion	Code
In Ruhestellung geschlossen (NC)	1
In Ruhestellung geöffnet (NO)	2
Beidseitig angesteuert (DA)	3
In Ruhestellung geschlossen (NC), Antrieb quer zur Rohrleitung montiert	Q
Beidseitig angesteuert (DA), Antrieb quer zur Rohrleitung montiert	T
In Ruhestellung geöffnet (NO), Antrieb quer zur Rohrleitung montiert	U

8 Antriebsausführung	Code
<b>Antrieb GEMÜ GDR</b>	
Antrieb, pneumatisch, doppeltwirkend, rechtsdrehend, GDR0032 F03 S09	HR03AT
Antrieb, pneumatisch, doppeltwirkend, rechtsdrehend, GDR0050 F03/05 S11	HR05AW
Antrieb, pneumatisch, doppeltwirkend, rechtsdrehend, GDR0065 F05/07 S14	HR06AP
Antrieb, pneumatisch, doppeltwirkend, rechtsdrehend, GDR0085 F05/07 S17	HR08AC
Antrieb, pneumatisch, doppeltwirkend, rechtsdrehend, GDR0100 F07/10 S17	HR10AE
<b>Antrieb GEMÜ GSR</b>	
Antrieb, pneumatisch, einfachwirkend, rechtsdrehend, federschließend, GSR0050 SC5F03/05 S11	GR05SW
Antrieb, pneumatisch, einfachwirkend, rechtsdrehend, federschließend, GSR0065 SC5F05/07 S14	GR06SP
Antrieb, pneumatisch, einfachwirkend, rechtsdrehend, federschließend, GSR0075 SC5F05/07 S14	GR07SP

## Bestelldaten

8 Antriebsausführung	Code
Antrieb, pneumatisch, einfachwirkend, rechtsdrehend, federschließend, GSR0085 SC5F05/07 S14	GR08SP
Antrieb, pneumatisch, einfachwirkend, rechtsdrehend, federschließend, GSR0115 SC5F07/10 S17	GR11SE
Antrieb, pneumatisch, einfachwirkend, rechtsdrehend, federschließend, GSR0125 SC5F07/10 S17	GR12SE
Antrieb, pneumatisch, einfachwirkend, rechtsdrehend, federschließend, GSR0140 SC5F10/12 S22	GR14SA
<b>Antrieb GEMÜ ADA</b>	
Antrieb, pneumatisch, doppeltwirkend, rechtsdrehend, ADA0020U F04 S14S11	BU02AA
Antrieb, pneumatisch, doppeltwirkend, rechtsdrehend, ADA0040U F05 S14S11	BU04AB
Antrieb, pneumatisch, doppeltwirkend, rechtsdrehend, ADA0080U F05/07S17S14	BU08AC
Antrieb, pneumatisch, doppeltwirkend, rechtsdrehend, ADA0130U F05/07S17S14	BU13AC
Antrieb, pneumatisch, doppeltwirkend, rechtsdrehend, ADA0200U F07/10S17S14	BU20AE
<b>Antrieb GEMÜ ASR</b>	
Antrieb, pneumatisch, einfachwirkend, rechtsdrehend, federschließend, ASR0020US08F04 S14S11	AU02FA
Antrieb, pneumatisch, einfachwirkend, rechtsdrehend, federschließend, ASR0040US14F04 S14S11	AU04KA
Antrieb, pneumatisch, einfachwirkend, rechtsdrehend, federschließend, ASR0040US14F05 S14S11	AU04KB
Antrieb, pneumatisch, einfachwirkend, rechtsdrehend, federschließend, ASR0080US14F05/07S17S14	AU08KC
Antrieb, pneumatisch, einfachwirkend, rechtsdrehend, federschließend, ASR0130US14F05/07S17S14	AU13KC
Antrieb, pneumatisch, einfachwirkend, rechtsdrehend, federschließend, ASR0300US14F07/10 S22	AU30KD
Antrieb, pneumatisch, einfachwirkend, rechtsdrehend, federschließend, ASR0500US14F07/10 S22	AU50KD
<b>Antrieb GEMÜ DR</b>	
Antrieb, pneumatisch, doppeltwirkend, rechtsdrehend, DR0015U F04 S11	DU01AO
Antrieb, pneumatisch, doppeltwirkend, rechtsdrehend, DR0030U F05/07 S14	DU03AP
Antrieb, pneumatisch, doppeltwirkend, rechtsdrehend, DR0060U F05/07 S17	DU06AC
Antrieb, pneumatisch, doppeltwirkend, rechtsdrehend, DR0100U F05/07 S17	DU10AC
Antrieb, pneumatisch, doppeltwirkend, rechtsdrehend, DR0150U F07/10 S22	DU15AD

8 Antriebsausführung	Code
<b>Antrieb GEMÜ SC</b>	
Antrieb, pneumatisch, einfachwirkend, rechtsdrehend, federschließend, SC0015USC8F04 S11	SU01VO
Antrieb, pneumatisch, einfachwirkend, rechtsdrehend, federschließend, SC0030U 6F04 S11	SU03KO
Antrieb, pneumatisch, einfachwirkend, rechtsdrehend, federschließend, SC0030U 6F05/07 S14	SU03KP
Antrieb, pneumatisch, einfachwirkend, rechtsdrehend, federschließend, SC0060U 6F05/07 S14	SU06KP
Antrieb, pneumatisch, einfachwirkend, rechtsdrehend, federschließend, SC0100U 6F05/07S17D11	SU10KC
Antrieb, pneumatisch, einfachwirkend, rechtsdrehend, federschließend, SC0150U 6F05/07 S17	SU15KC
Antrieb, pneumatisch, einfachwirkend, rechtsdrehend, federschließend, SC0220U 6F07/10 S22	SU22KD
Antrieb, pneumatisch, einfachwirkend, rechtsdrehend, federschließend, SC0450U 6F10/12 S27	SU45KG

9 Besonderheiten Antrieb	Code
Allg. Industrieausführung, Gehäuse Alu, Eloxalschicht 25-35µm, Endkappen Alu, pulverbeschichtet, Welle C-Stahl + ENP, Schrauben A2	0

10 Ausführungsart	Code
Standard	
Mediumsbereich auf Lackverträglichkeit gereinigt, Teile in Folie eingeschweißt	0101
Armatur öl- und fettfrei, mediumseitig gereinigt und im PE Beutel verpackt	0107
Thermische Trennung zwischen Antrieb und Ventilkörper mittels Montagebrücke	5222
Thermische Trennung zwischen Antrieb und Ventilkörper durch Montagebrücke, Montagebrücke und Befestigungsteile aus Edelstahl	5227
K-NR 0101, K-NR 5227, 0101 - Medienbereich auf Lackverträglichkeit gereinigt, 5227 - Thermische Trennung durch Montagebrücke	5238
K-NR 0107, K-NR 5227, 0107 - Medienbereich auf Lackverträglichkeit gereinigt, 5227 - Thermische Trennung durch Montagebrücke	5239

11 Sonderausführung	Code
ohne	
Sonderausführung für Sauerstoff/Oxygen maximale Temperatur Medium: 60°C, Mediumsberührte Werkstoffe gereinigt und Fett sowie Dichtung mit BAM-Prüfung	O
ASME B31.3	P



12 CONEXO	Code
ohne	

12 CONEXO	Code
integrierter RFID-Chip zur elektronischen Identifizierung und Rückverfolgbarkeit	C

### Bestellbeispiel

Bestelloption	Code	Beschreibung
1 Typ	B42	Kugelhahn, Metall, pneumatisch betätigt, dreiteilig, Aluminium-Doppelkolbenantrieb, wartungsarme Spindelabdichtung und ausblässichere Welle, mit Anti-Statik-Einheit
2 DN	15	DN 15
3 Gehäuseform / Kugelform	D	Zweiwege-Durchgangskörper
4 Anschlussart	1	Gewindemuffe DIN ISO 228
5 Werkstoff Kugelhahn	37	1.4408 / CF8M (Körper, Anschluss), 1.4401 / SS316 (Kugel, Welle)
6 Dichtwerkstoff	5	PTFE
7 Steuerfunktion	3	Beidseitig angesteuert (DA)
8 Antriebsausführung	BU02AA	Antrieb, pneumatisch, doppeltwirkend, rechtsdrehend, ADA0020U F04 S14S11
9 Besonderheiten Antrieb	0	Allg. Industrieausführung, Gehäuse Alu, Eloxalschicht 25-35µm, Endkappen Alu, pulverbeschichtet, Welle C-Stahl + ENP, Schrauben A2
10 Ausführungsart		Standard
11 Sonderausführung		ohne
12 CONEXO		ohne

## Technische Daten

### Medium

**Betriebsmedium:** Aggressive, neutrale, gasförmige und flüssige Medien und Dämpfe, die die physikalischen und chemischen Eigenschaften des jeweiligen Gehäuse- und Dichtwerkstoffes nicht negativ beeinflussen.

### Temperatur

**Medientemperatur:** Anschluss Code 17, 19, 59, 60: -10 – 180 °C  
Anschluss Code 1, 31, 8, 11: -20 – 180 °C  
Für Medientemperaturen > 100 °C ist eine Montagebrücke mit Adapter zwischen Kugelhahn und Antrieb empfehlenswert.

**Umgebungstemperatur:** -20 – 60 °C

**Lagertemperatur:** -60 – 60 °C

### Druck

**Betriebsdruck:** 0 – 63 bar

**Vakuum:** bis zu einem Vakuum von 50 mbar (absolut) einsetzbar  
Diese Werte gelten für Raumtemperatur und Luft. Die Werte können für andere Medien und andere Temperaturen abweichen.

#### Druck-Temperatur-Diagramm:

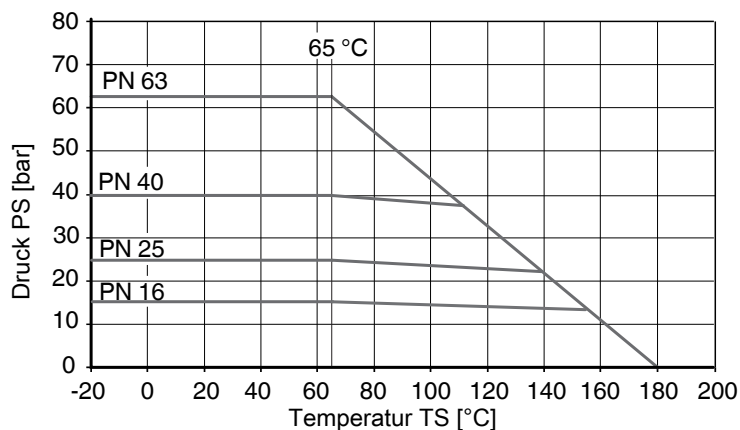

#### Medientemperatur beachten

Druck-Temperaturangaben gemäß Diagramm beziehen sich auf statische Betriebsbedingungen. Stark schwankende oder zeitlich schnell wechselnde Parameter können zu einer Verringerung der Standzeit führen. Spezielle Anwendungen sind mit Ihrem technischen Ansprechpartner vorab durchzusprechen.

**Leckrate:** Leckrate nach ANSI FCI70 – B16.104  
Leckrate nach EN12266, 6 bar Luft, Leckrate A

**Kv-Werte:**

**Standard-Kugel (Code D)**

DN	NPS	Kv-Werte
8	1/4"	8,0
10	3/8"	8,0
15	1/2"	17,0
20	3/4"	34,0
25	1"	60,0
32	1¼"	94,0
40	1½"	213,0
50	2"	366,0
65	2½"	595,0
80	3"	935,0
100	4"	1700,0

Kv-Werte in m³/h

**Schematische Darstellung**

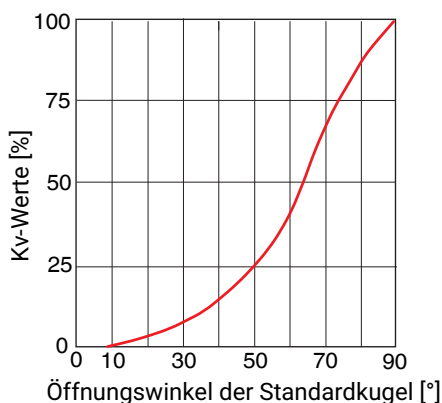

**V-Kugel 30° (Code U)**

DN	NPS	Öffnungswinkel										
		0	15%	20%	30%	40%	50%	60%	70%	80%	90%	100%
15	1/2"	0	0,085	0,085	0,170	0,255	0,425	0,680	0,935	1,360	1,870	2,210
20	3/4"	0	0,085	0,170	0,425	0,595	0,935	1,530	2,040	2,805	3,825	4,590
25	1"	0	0,085	0,255	0,680	1,105	1,955	2,975	4,335	5,961	8,128	8,500
32	1¼"	0	0,170	0,340	0,935	1,700	3,145	4,675	6,800	8,500	11,050	12,750
40	1½"	0	0,255	0,510	1,360	2,550	4,250	6,375	9,350	11,900	14,450	17,000
50	2"	0	0,340	1,020	3,230	5,100	8,500	12,750	19,550	26,350	36,550	51,000
65	2½"	0	0,340	0,850	3,400	6,800	10,200	15,300	23,800	31,450	52,700	63,750
80	3"	0	0,425	1,020	3,400	6,800	11,900	19,550	28,050	39,100	55,250	69,700
100	4"	0	0,510	1,700	5,100	12,750	24,650	40,800	60,350	85,000	110,50	135,20

Kv-Werte in m³/h

**Kv-Werte:**

**V-Kugel 60° (Code Y)**

DN	NPS	Öffnungswinkel										
		0	15%	20%	30%	40%	50%	60%	70%	80%	90%	100%
15	1/2"	0	0,085	0,085	0,255	0,425	0,765	1,190	1,700	2,805	3,740	5,100
20	3/4"	0	0,085	0,170	0,595	0,850	1,445	2,380	3,400	5,525	7,650	10,200
25	1"	0	0,170	0,340	0,935	1,530	2,890	4,505	6,715	10,46	13,010	17,850
32	1¼"	0	0,170	0,510	1,530	2,550	4,675	8,075	10,880	16,15	22,100	33,150
40	1½"	0	0,340	0,680	2,125	3,400	6,800	11,050	16,150	22,95	34,000	44,200
50	2"	0	0,340	1,275	3,910	7,650	14,030	22,950	33,150	46,75	70,550	93,500
65	2½"	0	0,340	1,275	4,250	8,500	17,850	28,900	45,050	63,75	87,550	127,50
80	3"	0	0,425	2,125	5,100	11,900	21,250	34,000	55,250	77,35	108,80	140,30
100	4"	0	0,595	2,550	9,350	21,250	34,000	50,150	76,500	119,9	180,20	302,60

Kv-Werte in m³/h

**V-Kugel 90° (Code W)**

DN	NPS	Öffnungswinkel										
		0	15%	20%	30%	40%	50%	60%	70%	80%	90%	100%
15	1/2"	0	0,085	0,170	0,340	0,510	0,765	1,275	1,870	3,230	4,590	5,865
20	3/4"	0	0,170	0,340	0,680	1,020	1,700	2,635	3,910	6,800	9,605	11,900
25	1"	0	0,170	0,510	1,530	2,890	4,335	6,885	9,690	13,600	17,850	24,650
32	1¼"	0	0,255	0,680	1,700	4,250	6,800	11,900	16,150	23,800	33,150	46,750
40	1½"	0	0,425	0,765	2,975	5,950	11,050	17,000	26,350	35,700	53,550	66,300
50	2"	0	0,595	1,700	5,100	10,200	18,700	29,750	38,250	59,500	89,250	114,80
65	2½"	0	0,425	1,445	5,950	11,900	23,800	40,800	59,500	90,100	136,00	185,30
80	3"	0	0,595	2,975	6,800	15,300	29,750	51,000	76,500	114,80	174,30	263,50
100	4"	0	0,850	2,975	13,600	34,000	63,750	106,30	161,50	250,80	375,70	569,50

Kv-Werte in m³/h

**Druckstufe:**

DN	Stutzen				Gewindemuffe		Flansch	
	Anschlussart Code <sup>1)</sup>							
	17	19	59	60	1	31	8	11
8	-	PN63	-	PN63	PN63	PN63	-	-
10	PN63	PN63	-	PN63	PN63	PN63	-	-
15	PN63	PN63	PN63	PN63	PN63	PN63	-	PN40
20	PN63	PN63	PN63	PN63	PN63	PN63	-	PN40
25	PN63	PN63	PN63	PN63	PN63	PN63	-	PN40
32	PN63	PN63	-	PN63	PN63	PN63	-	PN40
40	PN63	PN63	PN63	PN63	PN63	PN63	-	PN40
50	PN63	PN63	PN63	PN63	PN63	PN63	-	PN40
65	PN40	PN40	PN40	PN40	PN40	PN40	PN16	PN40*
80	PN40	PN40	PN40	PN40	PN40	PN40	PN16	-
100	PN25	PN25	PN25	PN25	PN25	PN25	PN16	-

\* auf Anfrage

1) **Anschlussart**

Code 1: Gewindemuffe DIN ISO 228

Code 31: NPT Innengewinde

Code 8: Flansch EN 1092, PN 16, Form B, Baulänge FTF EN 558 Reihe 1, ISO 5752, basic series 1

Code 11: Flansch EN 1092, PN 40, Form B, Baulänge FTF EN 558 Reihe 1, ISO 5752, basic series 1

Code 17: Stutzen EN 10357 Serie A / DIN 11866 Reihe A ehemals DIN 11850 Reihe 2

Code 19: Stutzen DIN EN 12627

Code 59: Stutzen ASME BPE / DIN EN 10357 Serie C (ab Ausgabe 2022) / DIN 11866 Reihe C

Code 60: Stutzen ISO 1127 / DIN EN 10357 Serie C (Ausgabe 2014) / DIN 11866 Reihe B

**Steuerdruck:**

6 – 8 bar

**Produktkonformitäten****Maschinenrichtlinie:**

2006/42/EG

**Druckgeräte-Standards:**ASME GEMÜ B31.3 (DN 15 – 100)  
2014/68/EU**Lebensmittel:**

FDA

Verordnung (EG) Nr. 10/2011

Verordnung (EG) Nr. 1935/2006

**Explosionsschutz:**

ATEX (2014/34/EU), Bestellcode Sonderausführung X

**Kennzeichnung ATEX:**

Die ATEX-Kennzeichnung des Produkts ist abhängig von der jeweiligen Produktkonfiguration mit Ventilkörper und Antrieb. Diese ist der produktspezifischen ATEX Dokumentation und dem ATEX Typenschild zu entnehmen.

**Sauerstoff:**

BAM konform, das Produkt ist für die Anwendung mit Sauerstoff geeignet

**Mechanische Daten****Drehwinkel 90°:**

GEMÜ GDR/GSR: ±5° einstellbar (85° - 95°)

GEMÜ ADA/ASR: ±5° einstellbar (85° - 95°)

GEMÜ DR/SC: 20° einstellbar (75° - 95°)

**Gewicht:**

**Kugelhahn**

DN	NPS	Gewinde, Stutzen	Flansch
8	1/4"	0,55	1,15
10	3/8"	0,55	1,15
15	1/2"	0,6	1,35
20	3/4"	0,7	1,45
25	1"	0,8	1,8
32	1¼"	1,2	2,4
40	1½"	2,3	3,5
50	2"	3,5	4,9
65	2½"	6,9	9,3
80	3"	11,7	14,7
100	4"	19,3	22,3

Gewichte in kg

**Antrieb Typ GDR/GSR**

Typ	GDR Doppeltwir- kend	GSR Einfachwir- kend
0032	0,5	-
0050	1,1	1,2
0065	1,5	1,8
0075	2,6	3,2
0085	3,4	4,3
0100	5,1	6,6
0115	8,0	10,6
0125	10,0	13,4
0140	11,0	17,2

Gewichte in kg

**Antrieb Typ ADA/ASR**

Typ	ADA Doppeltwir- kend	ASR Einfachwir- kend
0020U	1,4	1,5
0040U	2,1	2,3
0080U	3,0	3,7
0130U	3,8	4,8
0200U	5,6	7,3
0300U	8,5	10,8

Gewichte in kg

**Gewicht:****Antrieb DR/SC**

Typ	DR Doppeltwir- kend	SC Einfachwir- kend
<b>0015U</b>	1,0	1,1
<b>0030U</b>	1,6	1,7
<b>0060U</b>	2,7	3,1
<b>0100U</b>	3,7	4,3
<b>0150U</b>	5,2	6,1
<b>0220U</b>	8,0	9,3
<b>0300U</b>	9,8	12,0

Gewichte in kg

**Drehmomente:**

DN	NPS	Losbrech- moment
<b>8</b>	<b>1/4"</b>	6,0
<b>10</b>	<b>3/8"</b>	6,0
<b>15</b>	<b>1/2"</b>	6,0
<b>20</b>	<b>3/4"</b>	10,0
<b>25</b>	<b>1"</b>	11,0
<b>32</b>	<b>1¼"</b>	17,0
<b>40</b>	<b>1½"</b>	28,0
<b>50</b>	<b>2"</b>	53,0
<b>65</b>	<b>2½"</b>	76,0
<b>80</b>	<b>3"</b>	89,0
<b>100</b>	<b>4"</b>	138,0

Drehmomente in Nm

Beinhaltet einen Sicherheitsfaktor von 1,2

Bei trockenen, nicht schmierenden Medien kann das Losbrechmoment erhöht sein.

Gültig für saubere, partikelfreie und ölfreie Medien (Wasser, Alkohol, etc.) oder Gas bzw. gesättigter Dampf (sauber und nass). Dichtung PTFE.

## Abmessungen

### Antriebsmaße

Hinweis zur Antriebsmontage:

Standard Montageausrichtung – Antrieb in Rohrleitungsrichtung

Nur bei Flanschanschluss ist der Antrieb quer zur Rohrleitung montiert.

### Antrieb Typ GDR/GSR

#### Typ G0032

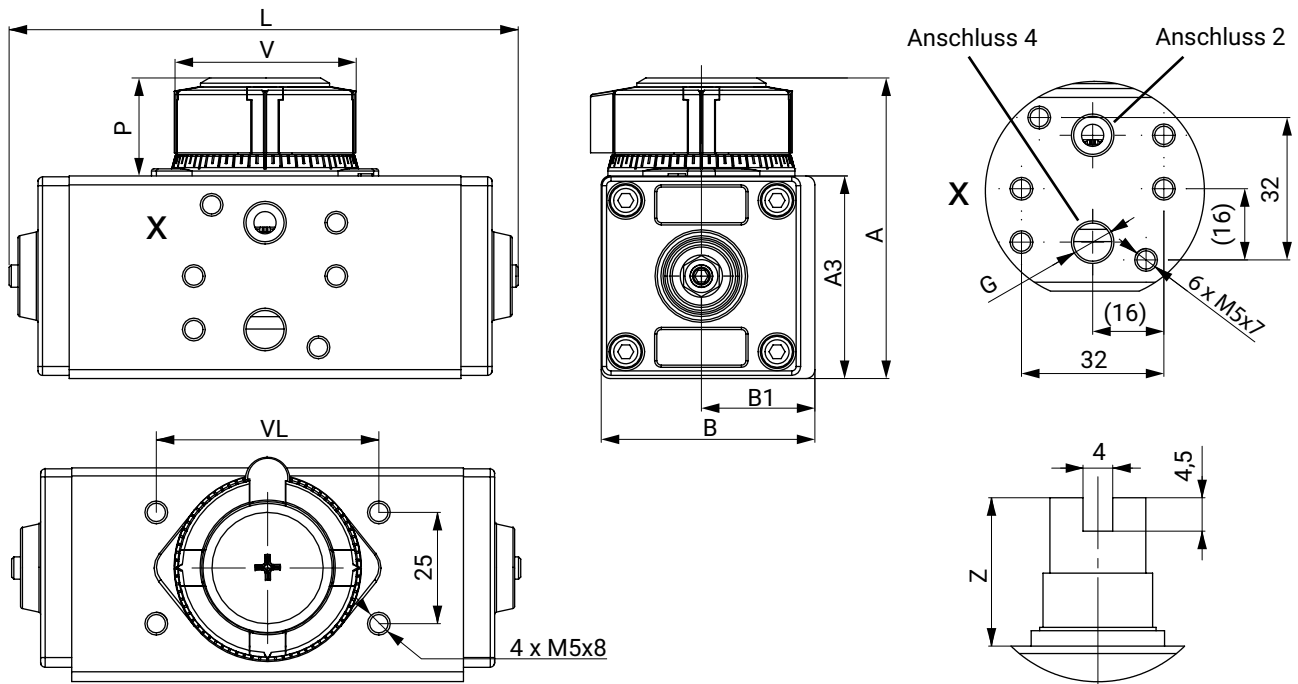

Der Steuerluftanschluss (Ansicht X) bei GDR0032 ist nicht kompatibel für eine Direktmontage mit einem Namurvorsteuerventil, sowie Drossel vom Typ 8500/8506.  
Steuerluftanschluss mit externen Gewindefitting und Druckluftschlauch vorsehen

Typ	A	A3	B	B1	V	G	P	VL	Z	L
<b>G0032</b>	67,5	45,5	49,0	26,5	40,0	G1/8"	22,0	50,0	20,0	115,0

Maße in mm



Typ G0050 – G0180

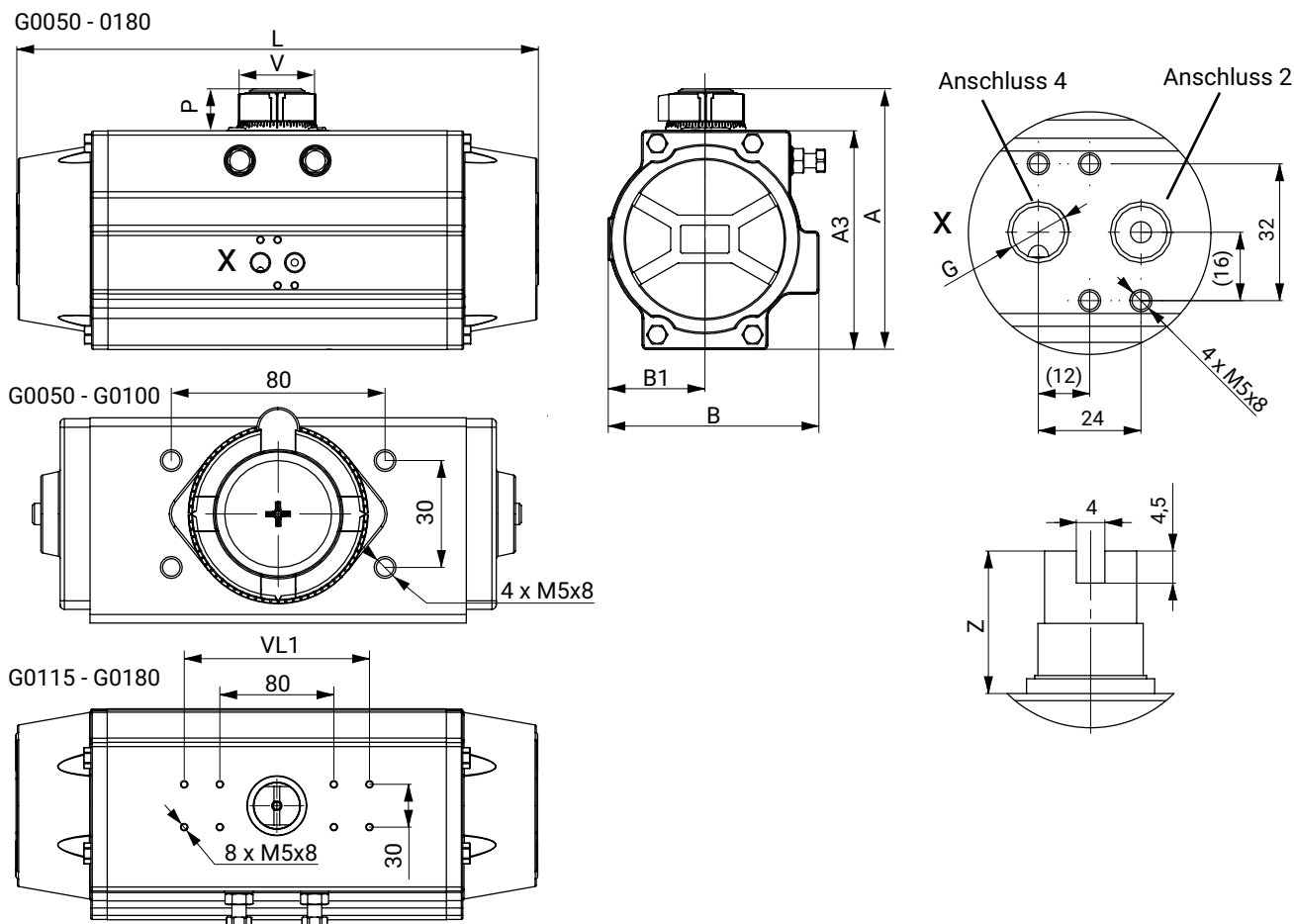

Typ	A	A3	B	B1	V	G	P	VL	Z	L	VL1
G0050	92,0	70,0	71,0	30,0	40,0	G1/8"	22,0	80,0	20,0	141,0	-
G0065	102,5	80,5	80,5	35,5	40,0	G1/8"	22,0	80,0	20,0	162,0	-
G0075	119,0	97,0	94,5	42,0	40,0	G1/8"	22,0	80,0	20,0	208,0	-
G0085	130,5	108,5	106,0	47,5	40,0	G1/8"	22,0	80,0	20,0	237,0	-
G0100	143,5	121,5	123,0	55,0	40,0	G1/4"	22,0	80,0	20,0	271,5	-
G0115	174,0	142,0	137,0	64,0	65,0	G1/4"	32,0	80,0	30,0	337,0	130,0
G0125	185,5	153,5	148,0	68,0	65,0	G1/4"	32,0	80,0	30,0	366,0	130,0
G0140	207,9	175,9	164,0	76,5	65,0	G1/4"	32,0	80,0	30,0	428,5	130,0
G0160	225,0	193,0	188,0	88,0	65,0	G1/4"	32,0	80,0	30,0	512,0	130,0
G0180	251,0	219,0	212,5	96,5	65,0	G1/4"	32,0	80,0	30,0	573,0	130,0

Maße in mm

**Antrieb Typ ADA/ASR**

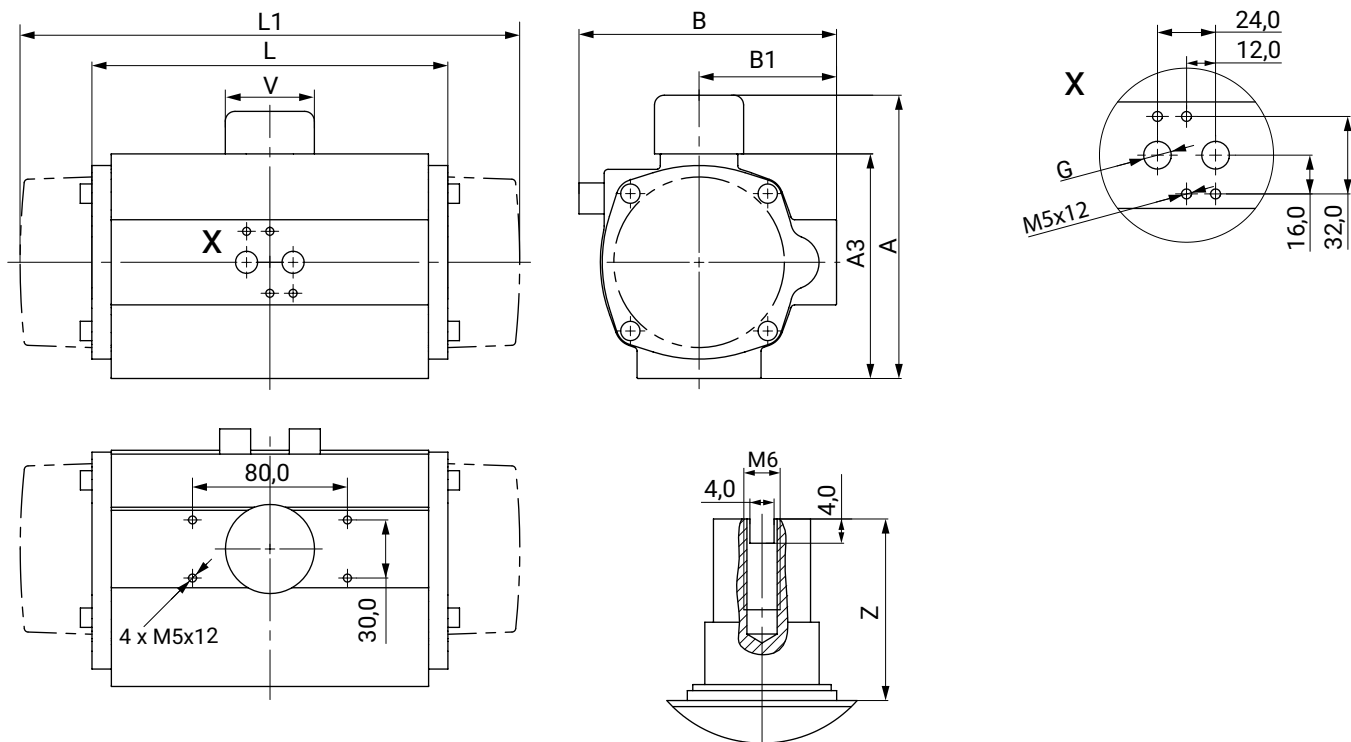

Typ	A	A3	B	B1	G	L	L1	V	Z
0020U	96,0	66,0	76,0	48,0	G1/4"	145,0	163,0	40,0	30,0
0040U	115,0	85,0	91,0	56,0	G1/4"	158,0	195,0	40,0	30,0
0080U	137,0	107,0	111,0	66,0	G1/4"	177,0	217,0	40,0	30,0
0130U	147,0	117,0	122,0	71,0	G1/4"	196,0	258,0	40,0	30,0
0200U	165,0	135,0	135,5	78,0	G1/4"	225,0	299,0	40,0	30,0
0300U	182,0	152,0	152,5	86,0	G1/4"	273,0	348,5	40,0	30,0
0500U	199,0	169,0	173,0	96,0	G1/4"	304,0	397,0	40,0	30,0

Maße in mm

**Antrieb Typ DR/SC**

Antriebsmaße

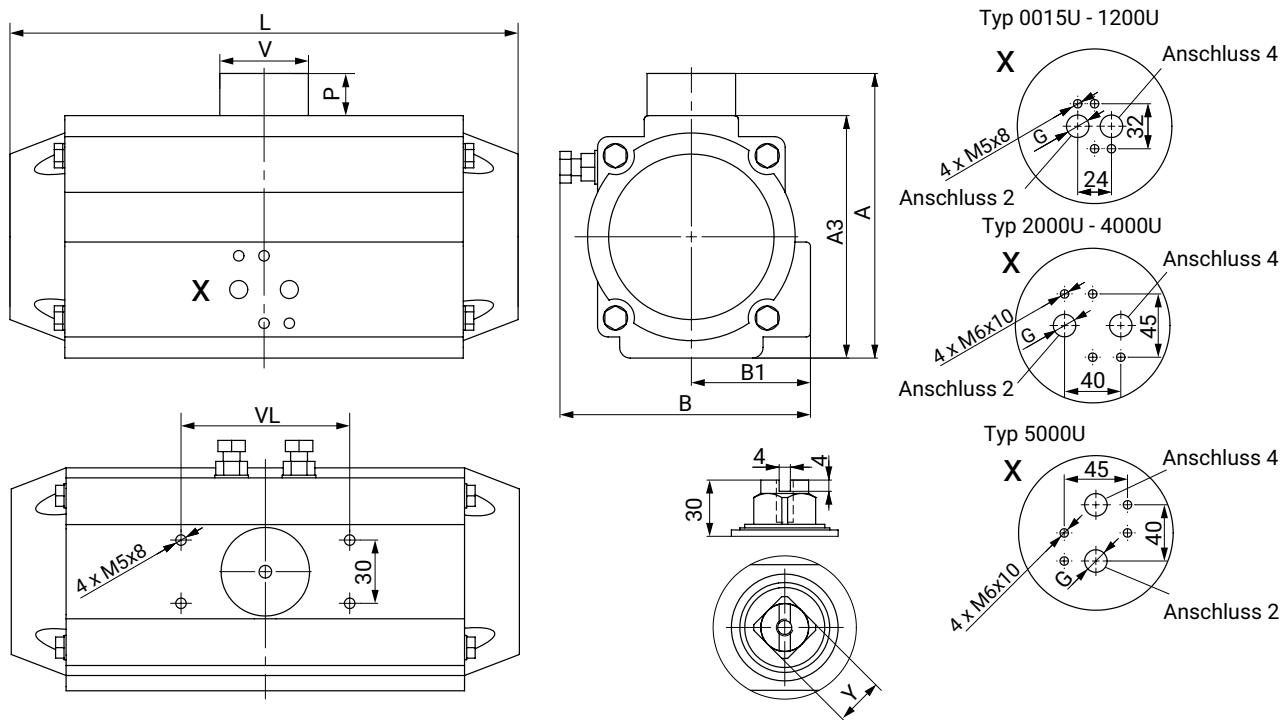

Typ	A	A3	B	B1	V	VL	G	P	L	Y
0015U	89,0	69,0	72,0	43,0	42,0	80,0	G1/8"	20,0	136,0	11,0
0030U	105,0	85,0	84,5	48,5	42,0	80,0	G1/8"	20,0	153,5	11,0
0060U	122,0	102,0	93,0	50,5	42,0	80,0	G1/8"	20,0	203,5	17,0
0100U	135,0	115,0	106,0	56,5	42,0	80,0	G1/8"	20,0	241,0	17,0
0150U	147,0	127,0	118,5	63,0	42,0	80,0	G1/4"	20,0	259,0	17,0
0220U	175,0	145,0	136,0	72,0	58,0	80,0	G1/4"	30,0	304,0	27,0
0300U	187,0	157,0	146,5	77,0	58,0	80,0	G1/4"	30,0	333,0	27,0
0450U	207,0	177,0	166,0	86,0	67,5	80,0	G1/4"	30,0	394,5	27,0

Maße in mm

## Kugelhahn

### Antriebsflansch

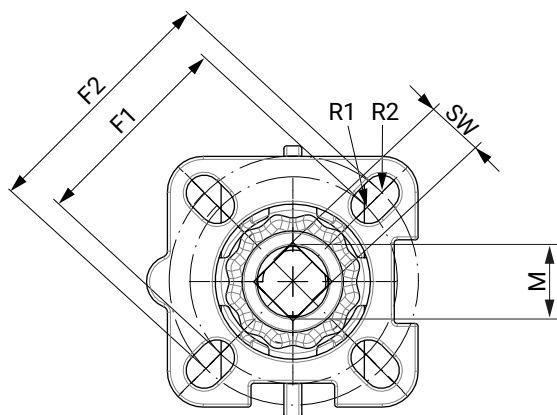

DN	G	F1	ISO 5211	R1	F2	ISO 5211	R2	SW	M
8	1/4"	36,0	F03	3,0	42,0	F04	3,0	9,0	M12
10	3/8"	36,0	F03	3,0	42,0	F04	3,0	9,0	M12
15	1/2"	36,0	F03	3,0	42,0	F04	3,0	9,0	M12
20	3/4"	36,0	F03	3,0	42,0	F04	3,0	9,0	M12
25	1"	42,0	F04	3,0	50,0	F05	3,5	11,0	M14
32	1 1/4"	42,0	F04	3,0	50,0	F05	3,5	11,0	M14
40	1 1/2"	50,0	F05	3,5	70,0	F07	4,5	14,0	M18
50	2"	50,0	F05	3,5	70,0	F07	4,5	14,0	M18
65	2 1/2"	50,0	F05	3,5	70,0	F07	4,5	14,0	M18
80	3"	70,0	F07	5,0	102,0	F10	6,0	17,0	M22
100	4"	70,0	F07	5,0	102,0	F10	6,0	17,0	M22

Maße in mm

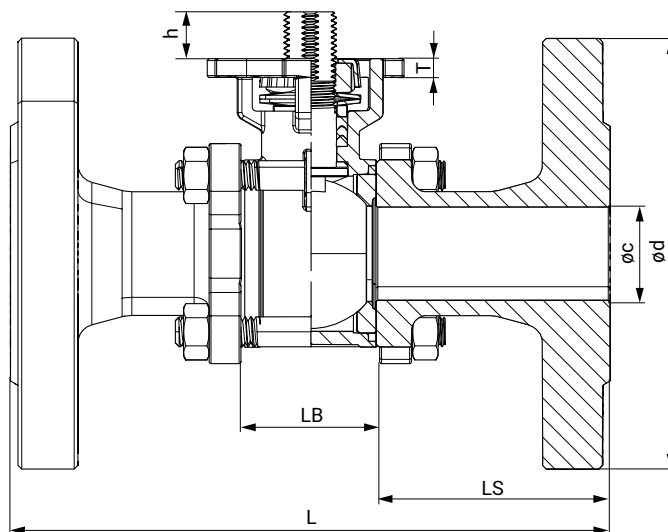
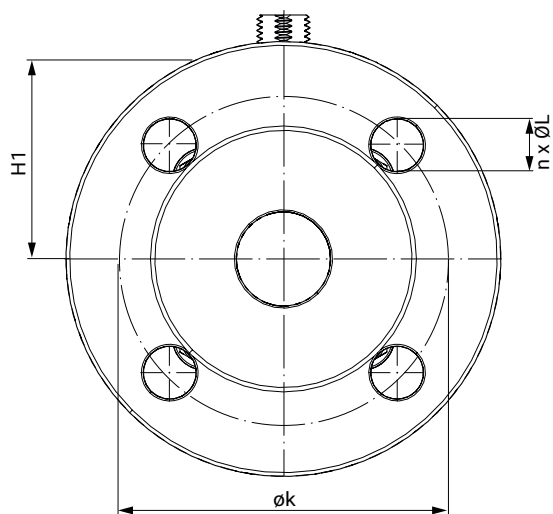
**Körpermaße****Flansch (Anschluss Code 8, 11)**

DN	Anschluss Code	$\varnothing c$	$\varnothing d$	$\varnothing k$	h	L	LB	LS	H1	T	n x $\varnothing L$
15	11	15,0	95,0	65,0	9,0	130,0	24,0	53,0	40,5	5,5	4 x 14,0
20	11	20,0	105,0	75,0	10,5	150,0	29,0	60,5	45,0	5,5	4 x 14,0
25	11	25,0	115,0	85,0	12,5	160,0	35,0	62,5	52,0	5,0	4 x 14,0
32	11	32,0	140,0	100,0	12,5	180,0	44,0	68,0	57,0	6,5	4 x 18,0
40	11	38,0	150,0	110,0	16,0	200,0	53,0	73,5	69,0	7,5	4 x 18,0
50	11	49,0	165,0	125,0	16,0	230,0	65,0	82,5	77,0	8,5	4 x 18,0
65	8	65,0	185,0	145,0	15,0	290,0	81,0	104,5	90,0	8,5	4 x 18,0
80	8	76,0	200,0	160,0	18,0	310,0	96,0	107,0	108,0	10,0	8 x 18,0
100	8	100,0	220,0	180,0	18,0	350,0	124,0	113,0	123,0	10,0	8 x 18,0

Maße in mm

n = Anzahl der Schrauben

**Gewindemuffe (Anschluss Code 1, 31)**

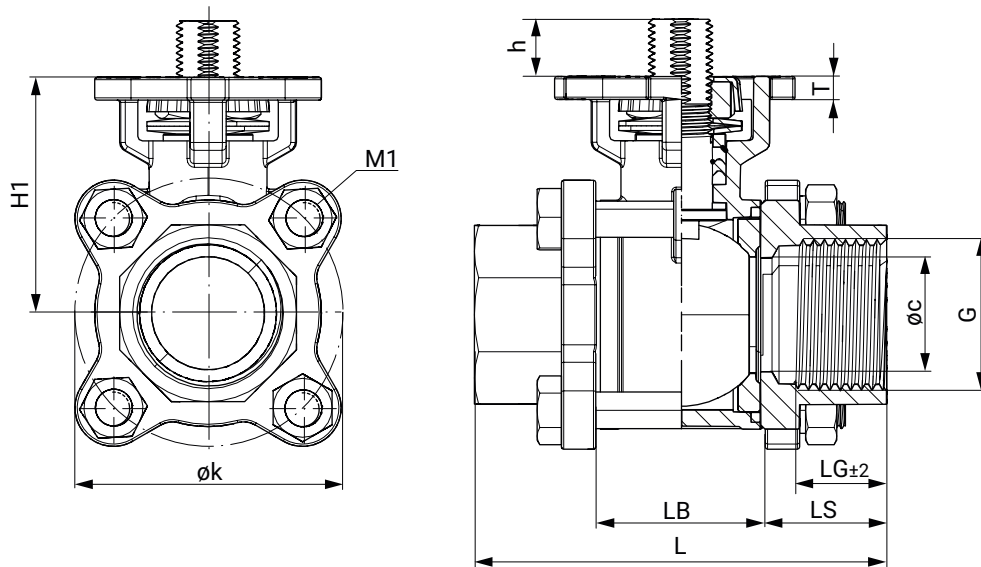

DN	G	$\phi c$	$\phi k$	h	LG	L	LB	LS	H1	M1	T
8	1/4"	10,0	46,0	9,0	12,0	55,0	24,0	15,5	40,5	M8	12,0
10	3/8"	12,0	46,0	9,0	12,0	60,0	24,0	18,0	40,5	M8	14,0
15	1/2"	15,0	46,0	9,0	16,0	75,0	24,0	25,5	40,5	M8	16,0
20	3/4"	20,0	51,0	10,5	16,0	80,0	29,0	25,5	45,0	M8	16,0
25	1"	25,0	61,0	12,5	17,0	90,0	35,0	27,5	52,0	M8	17,0
32	1 1/4"	32,0	73,0	12,5	20,0	110,0	44,0	33,0	57,0	M10	20,0
40	1 1/2"	38,0	83,0	16,0	22,0	120,0	53,0	33,5	69,0	M10	22,0
50	2"	49,0	101,0	16,0	24,0	140,0	65,0	37,5	77,0	M12	24,0
65	2 1/2"	64,0	130,0	15,0	28,0	185,0	81,0	52,0	90,0	M12	28,0
80	3"	76,0	155,0	18,0	32,0	205,0	96,0	54,5	108,0	M14	32,0
100	4"	100,0	187,0	18,0	40,0	240,0	124,0	58,0	123,0	M14	40,0

Maße in mm

## Stutzen EN 10357 Serie A (Anschluss Code 17)

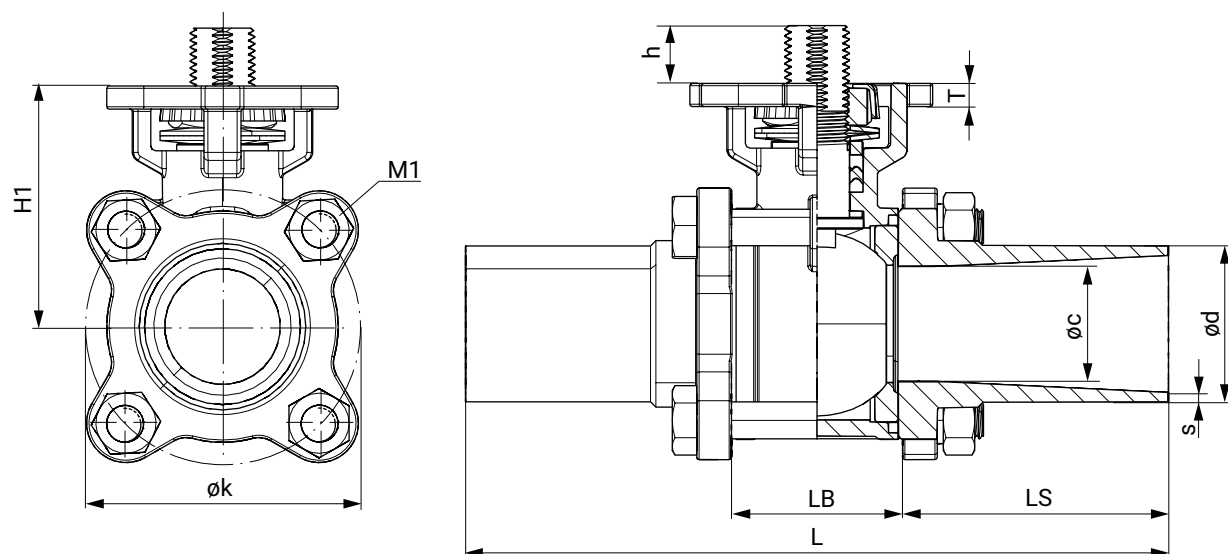

DN	øc	ød	h	øk	s	L	LB	LS	H1	M1	SW	T
10	10,0	13,0	9,0	46,0	1,5	120,0	24,0	48,0	40,5	M8	18,0	5,5
15	15,0	19,0	9,0	46,0	1,5	140,2	24,0	58,0	40,5	M8	18,0	5,5
20	20,0	23,0	10,5	51,0	1,5	140,0	29,0	55,5	45,0	M8	18,0	5,5
25	25,0	29,0	12,5	61,0	1,5	152,2	35,0	58,5	52,0	M8	21,0	5,0
32	32,0	35,0	12,5	73,0	1,5	165,1	44,0	60,5	57,0	M10	21,0	6,5
40	38,0	41,0	16,0	83,0	1,5	190,4	53,0	68,5	69,0	M10	27,0	7,5
50	50,0	53,0	16,0	101,0	1,5	203,0	65,0	69,0	77,0	M12	27,0	8,5
65	65,0	70,0	15,0	130,0	2,0	254,0	81,0	86,5	90,0	M12	27,0	8,5
80	80,0	85,0	18,0	155,0	2,0	280,2	96,0	92,0	108,0	M14	-	10,0
100	100,0	104,0	18,0	187,0	2,0	317,0	124,0	96,5	123,0	M14	-	10,0

Maße in mm

Stutzen DIN EN 12627 (Anschluss Code 19)

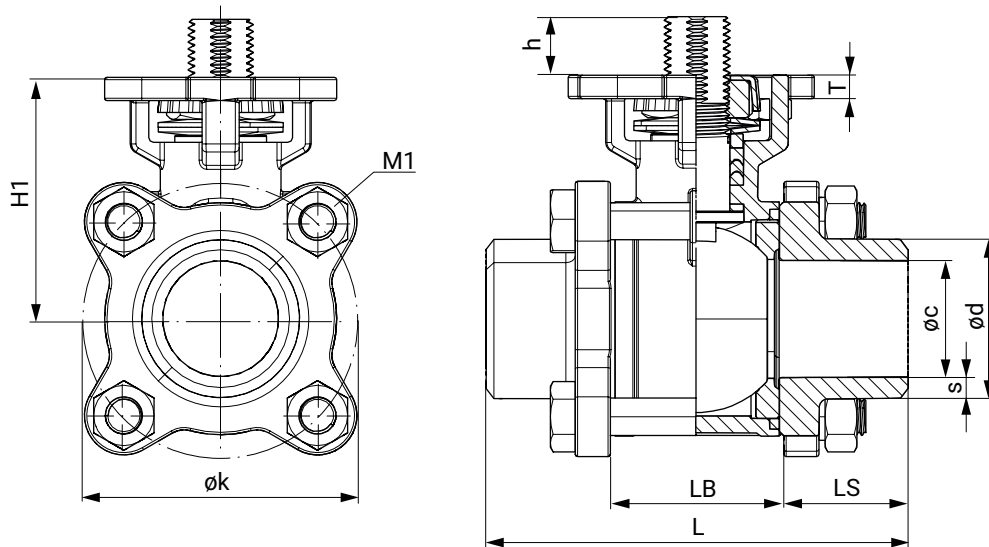

DN	øc	ød	øk	h	s	L	LB	LS	H1	M1	T
8	11,6	16,2	46,0	9,0	2,30	60,0	24,0	18,0	40,5	M8	5,5
10	12,7	17,5	46,0	9,0	2,40	60,0	24,0	18,0	40,5	M8	5,5
15	15,0	21,7	46,0	9,0	3,35	75,0	24,0	25,5	40,5	M8	5,5
20	20,0	27,2	51,0	10,5	3,60	80,0	29,0	25,5	45,0	M8	5,5
25	25,0	34,0	61,0	12,5	4,50	90,0	35,0	27,5	52,0	M8	5,0
32	32,0	42,7	73,0	12,5	5,35	110,0	44,0	33,0	57,0	M10	6,5
40	38,0	48,6	83,0	16,0	5,30	120,0	53,0	33,5	69,0	M10	7,5
50	50,0	60,5	101,0	16,0	5,25	140,0	65,0	37,5	77,0	M12	8,5
65	63,0	76,3	130,0	15,0	6,65	185,3	81,0	52,2	90,0	M12	8,5
80	76,0	89,0	155,0	18,0	6,50	205,0	96,0	54,5	108,0	M14	10,0
100	100,0	116,0	187,0	18,0	8,00	240,0	124,0	58,0	123,0	M14	10,0

Maße in mm



## Stutzen ASME (Anschluss Code 59)

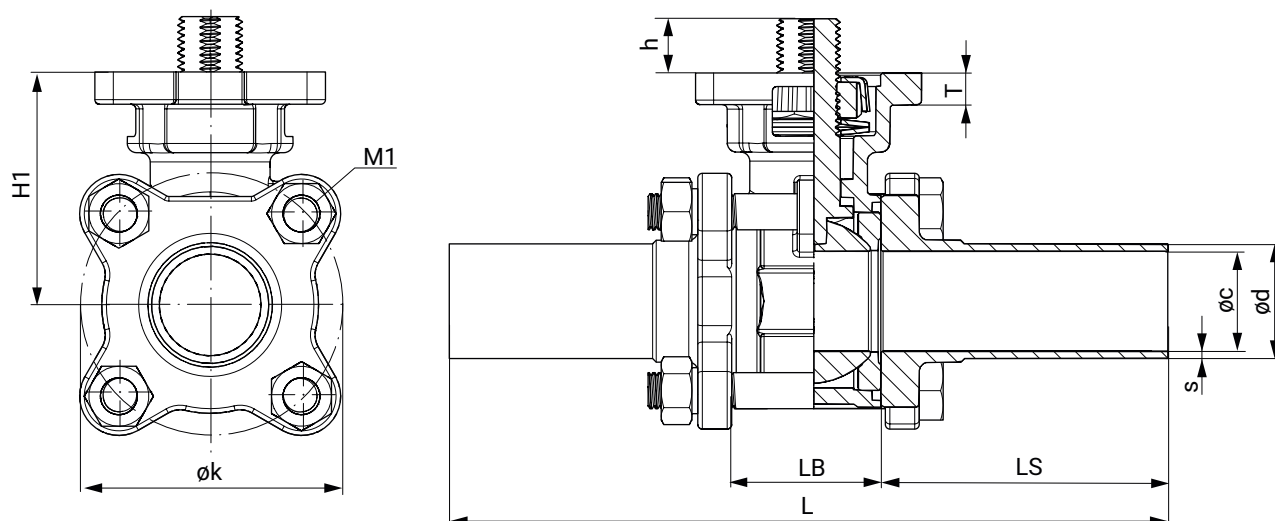

DN	øc	ød	h	øk	s	L	LB	LS	H1	M1	T
15	9,4	12,7	8,5	46,0	1,65	140,0	25,0	57,5	40,5	M8	5,0
20	15,7	19,0	10,5	47,0	1,65	146,0	28,0	59,0	43,5	M8	5,0
25	22,1	25,4	12,0	56,0	1,65	159,0	32,0	63,5	50,5	M8	7,0
40	34,8	38,1	14,5	79,0	1,65	191,0	48,0	71,5	67,5	M10	8,0
50	47,5	50,8	14,5	98,5	1,65	216,0	62,0	77,0	75,5	M12	8,0
65	60,2	63,5	14,5	126,0	1,65	248,0	80,0	84,0	88,0	M12	8,0
80	72,9	76,2	17,5	146,0	1,65	267,0	90,0	88,5	105,0	M14	10,0
100	97,4	101,6	17,5	180,0	2,15	318,0	118,0	100,0	120,0	M14	10,0

Maße in mm

**Stutzen ISO (Anschluss Code 60)**

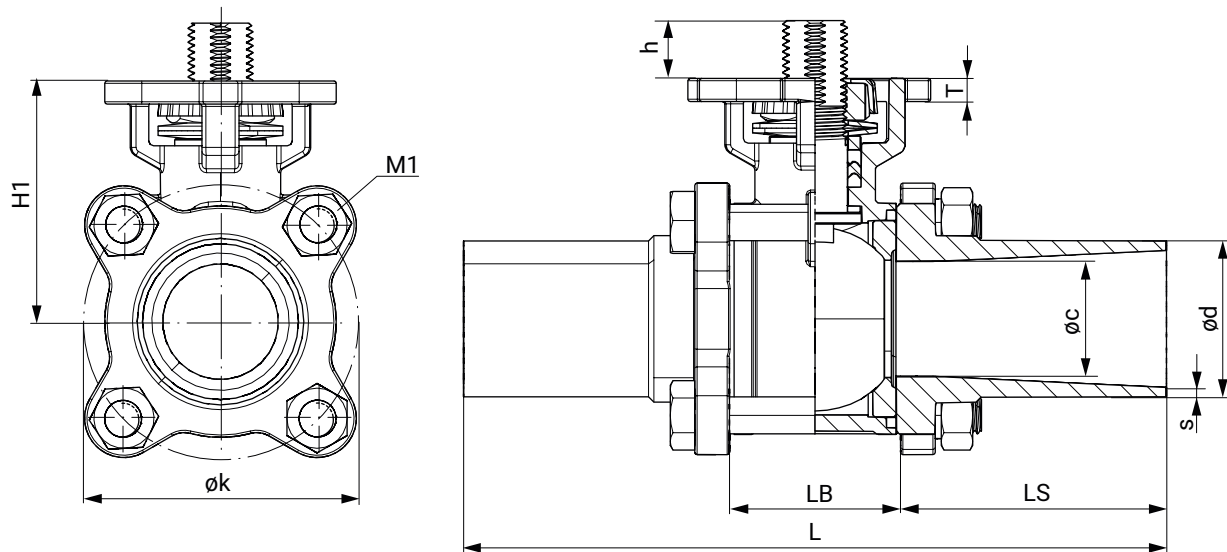

DN	øc	ød	h	øk	s	L	LB	LS	H1	M1	T
8	10,3	13,5	9,0	46,0	1,6	120,0	24,0	48,0	40,5	M8	5,5
10	12,0	17,2	9,0	46,0	1,6	120,0	24,0	48,0	40,5	M8	5,5
15	15,0	21,3	9,0	46,0	1,6	140,2	24,0	58,0	40,5	M8	5,5
20	20,0	26,9	10,5	51,0	1,6	140,0	29,0	55,5	45,0	M8	5,5
25	25,0	33,7	12,5	59,0	2,0	152,2	35,0	58,5	52,0	M8	5,0
32	32,0	42,4	12,5	73,0	2,0	165,1	44,0	60,5	57,0	M10	6,5
40	38,0	48,3	16,0	83,0	2,0	190,4	53,0	68,5	69,0	M10	7,5
50	49,0	60,3	16,0	103,0	2,0	203,0	65,0	69,0	77,0	M12	8,5
65	64,0	76,1	15,0	130,0	2,0	254,0	81,0	86,5	90,0	M12	8,5
80	76,0	88,9	18,0	155,0	2,3	280,2	96,0	92,0	108,0	M14	10,0
100	100,0	114,3	18,0	187,0	2,3	317,0	124,0	96,5	123,0	M14	10,0

Maße in mm

## Anbaukomponenten



### GEMÜ LSF

#### Induktiver Doppelsensor für Schwenkarmaturen

Der induktive Doppelsensor GEMÜ LSF ist für die Montage auf manuell und pneumatisch betätigte Schwenkarmaturen geeignet. Mittels der optischen Anzeige wird die Stellung der Armatur zuverlässig erfasst und entsprechend signalisiert.



### GEMÜ LSC

#### Endschalterbox für Schwenkantriebe

Die Endschalterbox GEMÜ LSC ist für die Montage auf manuell und pneumatisch betätigte Schwenkarmaturen geeignet. Mittels der optischen Anzeige wird die Stellung der Armatur zuverlässig erfasst und entsprechend signalisiert.

## Zubehör

### GEMÜ ADH

#### Adapterhülse

Die Zubehörteile Adapterhülsen sind in der Ausführung Vierkantgeometrie und Sterngeometrie erhältlich. Eingesetzt werden diese zur Wellen- und Nabenaufnahme bei Schwenkantrieben. Beide Hülsen haben innen einen Vierkant (bitte hier die Maßangaben beachten). Der Werkstoff der Hülsen ist Sintermetall und sie sind chemisch vernickelt mit einer Oberfläche von 25 µm.



### GEMÜ 2022

#### Drosselventil

Die Drosselventile GEMÜ 2022 sind als Drosselventil, Drosselrückschlagventil und Doppeldrosselrückschlagventil verfügbar. Sie dienen bei pneumatischen Antrieben zur Regulierung der Druckluft je nach Funktion für die Zu- oder Abluft und können bei Doppeldrosselrückschlagventilen unabhängig voneinander eingestellt werden.



### GEMÜ 8500

#### Elektrisch betätigtes Vorsteuer-Magnetventil

Das hilfsgesteuerte 3/2- bzw. 5/2-Wege-Vorsteuer-Magnetventil GEMÜ 8500 ist indirekt angesteuert. Das Gehäuse besteht aus Aluminium. Der Magnetantrieb ist mit Kunststoff ummantelt und abnehmbar. Der Kolbenschieber besitzt eine weiche Elastomerdichtung.



### GEMÜ 8500DRN

#### Drosselplatte

Mit Drosselplatten können die Stellzeiten pneumatischer Schwenkantriebe in beiden Richtungen „AUF“ und „ZU“ unabhängig voneinander stufenlos eingestellt werden. Sie werden zwischen dem NAMUR-Ventil und dem Schwenkantrieb eingebaut.

**GEMÜ 1751****Schalldämpfer**

Dämpfung der Entlüftungs- oder Ansaugeräusche bzw. Grobfilterung der Ansaugluft bei pneumatischen Anwendungen

## Zeugnisse

Zeugnis	Norm	Artikelnummer
3.1 Werkstoff	EN 10204	88333336

## GEMÜ CONEXO

Das Zusammenspiel von Ventilkomponenten, die mit RFID-Chips versehen sind, und eine dazugehörige IT-Infrastruktur, erhöht aktiv die Prozesssicherheit.



Jedes Ventil und jede relevante Ventilkomponente, wie Körper, Antrieb, Membrane und sogar Automatisierungskomponenten, sind durch Serialisierung eindeutig rückverfolgbar und anhand des RFID-Readers, dem CONEXO Pen, auslesbar. Die auf mobilen Endgeräten installierbare CONEXO App erleichtert und verbessert den Prozess der „Installationqualification“, macht den Wartungsprozess transparenter und besser dokumentierbar. Der Wartungsmonteur wird aktiv durch den Wartungsplan geführt und hat alle dem Ventil zugeordneten Informationen wie Werkszeugnisse, Prüfdokumentationen und Wartungshistorien direkt verfügbar. Mit dem CONEXO Portal als zentrales Element lassen sich sämtliche Daten sammeln, verwalten und weiterverarbeiten.

**Weitere Informationen zu GEMÜ CONEXO finden Sie auf:**

[www.gemu-group.com/conexo](http://www.gemu-group.com/conexo)

**Bestellung**

GEMÜ Conexo muss separat mit der Bestelloption „CONEXO“ bestellt werden.

**Anbringung des RFID-Chips**

Dieses Produkt besitzt in entsprechender Ausführung mit CONEXO einen RFID-Chip zur elektronischen Wiedererkennung. Die Position des RFID-Chips ist unten ersichtlich.

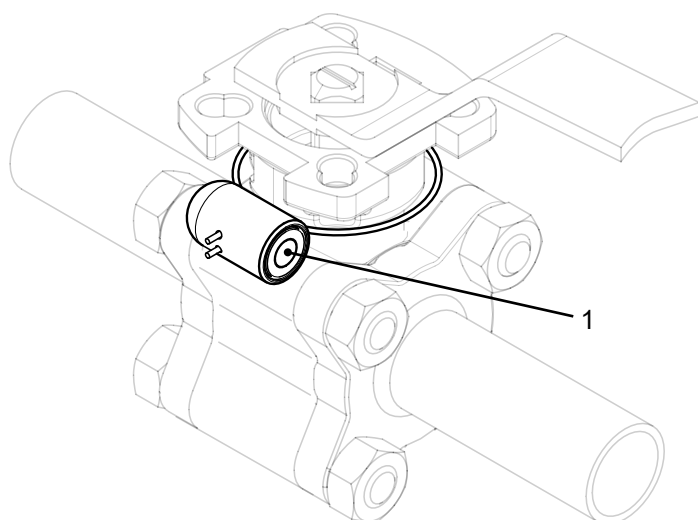



GEMÜ Gebr. Müller Apparatebau GmbH & Co. KG  
Fritz-Müller-Straße 6-8 D-74653 Ingelfingen-Criesbach  
Tel. +49 (0)7940 123-0 · info@gemue.de  
www.gemu-group.com